



GEBRUIKSIINSTRUCTIES  
USERMANUAL  
INITIATION D' UTILISATION  
GEBRAUCHSANLEITUNG

BASE SHELF **SOLO**  
**DUO**

LEES DEZE INSTRUCTIES  
VOOR GEBRUIK!

READ THESE INSTRUCTIONS  
BEFORE ASSEMBLING!

LISEZ CES INSTRUCTIONS AVANT  
D'INSTALLER!

BITTE LESEN SIE VOR DER  
MONTAGE DIE EINBAUANLEITUNG!

**48<sup>h</sup>** ACCLIMATISE IN THE AREA OF USE

48<sup>h</sup> ACCLIMATISEREN IN DE RUIMTE VAN GEBRUIK  
48<sup>h</sup> ACCLIMATISATION DANS LA PIÈCE D'UTILISATION



MIN./ MAX. TEMPERATUUR  
VERVOER EN OPSLAG

MIN./ MAX. TRANSPORT  
AND STORAGE TEMPERATURE

TEMPÉRATURE MIN. / MAX.  
TRANSPORT ET STOCKAGE



DROOG VERVOEREN  
EN OPSLAAN

KEEP DRY DURING  
TRANSPORT AND STORAGE

TRANSPORT ET  
STOCKAGE À SEC



IN GOED GEVENTILEERDE  
RUIMTE PLAATSEN

PLACE IN A WELL-  
VENTILATED AREA

PLACER DANS UN  
ENDROIT BIEN VENTILÉ



NIET MONTEREN EN  
OPSLAAN TIJDENS BOUWOCHT

DO NOT ASSEMBLE AND STORE UNDER  
HIGH BUILDING MOISTURE CONDITIONS

NE PAS MONTER ET ENTREPOSER PENDANT  
LA PÉRIODE D'HUMIDITÉ DU BÂTIMENT



Gebruik / instructies



&gt; 1200 mm

NL **Let op! Lees deze instructies voor montage en gebruik! Controleer op schade voor montage. Na montage gemelde beschadigingen geven geen recht op garantie.**

### Massief eiken

Ons massief Europees eikenhout, duurzaam geproduceerd volgens Europese richtlijnen, geeft veel warmte in de badkamer. Het geselecteerde eiken is door de jaren heen gegroeid en heeft veel CO<sup>2</sup> kunnen opnemen. Door deze groei is elk stuk hout anders. Dit is te zien aan de structuur en kleuring van het materiaal. Let op, hierdoor kunnen afwijkingen ontstaan t.o.v. een foto of samples.

Hout heeft de eigenschap dat het werkt. Lichte kromming en oppervlakte onvolkomenheden kunnen na verloop van tijd aan het licht komen. Dit is geen functioneel probleem, echter vanuit esthetisch oogpunt dient het beperkt te blijven.

### Onderhoud eiken

Al onze eiken producten zijn beschermd met Looox Oak Protect. De Looox Oak Protect bestaat uit een aantal unieke beschermende laklagen die de matte uitstraling van ons hout intact laten.

Door het eikenhout regelmatig te onderhouden blijft het in topconditie. Hiervoor is de Looox Wood Maintenance Set (art.nr. WMS) ontwikkeld. Het onderhoudsmiddel zorgt o.a. voor een extra waterafstotende laag. Dit maakt de reiniging van eiken eenvoudig.

### Advies eiken

- eikenhout schoon en droog achterlaten, geen enkele vloeistof laten intrekken;
- zorg voor goede ventilatie in de ruimte waar het eiken product is geplaatst;
- plaats het eiken product nooit in directe omgeving van een bad of douche zonder een vaste scheidingswand;
- geen corrosieve, aluminium of vochtige producten direct op het hout plaatsen (scheerschuimbussen, tandpasta, rode wijn e.d.);
- geen agressieve schoonmaakmiddelen en scherpe/schurende voorwerpen gebruiken (schuurspons, staalwol e.d.);
- alle boorgaten die na levering van de meubelen zijn aangebracht, dienen verzegeld te worden met zuurvrije siliconenkit om inwerking van vocht te voorkomen.

### Geborsteld rvs delen (afhankelijk van model)

#### Onderhoud rvs

Om de geborstelde rvs delen intensief te reinigen kan gebruik worden gemaakt van de rvs-behandelingskit (art.nr. CLEAN570-580). Deze behandelingskit is verkrijgbaar bij de partij waar ons product is aangeschaft.

#### Advies rvs

- schoon en droog achterlaten;
- geen agressieve schoonmaakmiddelen en scherpe/schurende voorwerpen gebruiken (schuurspons, staalwol e.d.);
- geen corrosieve of aluminium producten direct op het rvs plaatsen (scheerschuimbussen e.d.)

### Gekleurde delen (rvs-poedercoating, afhankelijk van model)

#### Onderhoud gekleurde delen (rvs-poedercoating)

Rvs delen die voorzien zijn van poedercoating kunnen gereinigd worden met een milde allesreiniger.

#### Advies gekleurde delen (rvs-poedercoating)

- schoon en droog achterlaten, poedercoating kan loslaten indien deze aanbeveling niet wordt opgevolgd;
- geen agressieve schoonmaakmiddelen en scherpe/schurende voorwerpen gebruiken (schuurspons, staalwol e.d.);
- geen corrosieve of aluminium producten direct op het rvs plaatsen (scheerschuimbussen e.d.)

### Plaatsing in de badkamer

Het Looox product dient op een droge plek in de badkamer te worden opgehangen. Als vuistregel kunt u 120 cm vanaf de douche aanhouden.



Gebruik geen agressieve schoonmaakmiddelen en scherpe/schurende voorwerpen (schuurspons, staalwol e.d.).



Geen corrosieve, aluminium of vochtige producten direct op het hout plaatsen (scheerschuimbus, tandpasta e.d.). Hierdoor kunnen onuitwisbare vlekken ontstaan.



Schoon en droog achterlaten. Geen enkele vloeistof laten intrekken.



Use / instructions



Mount in a dry area



> 1200 mm

**EN Please note! Read these instructions prior to assembly and use! Check for damage before assembly. Any damage reported after assembly is not covered by the guarantee.**

### Solid oak

Our solid European oak, produced sustainably in accordance with European guidelines, gives a feeling of warmth in the bathroom. The selected oak has grown over many years and has been able to absorb a lot of CO<sub>2</sub>. This growth means every piece of wood is different. This can be seen from the material's structure and colouration. Please note that this can result in differences between photos and samples.

A feature of wood is that it expands and contracts. Over time, slight warping and surface imperfections can occur. Functionally this is not a problem, but from an aesthetic viewpoint it should be limited.

### Oak maintenance

All our oak products are protected with Looox Oak Protect. Looox Oak Protect comprises a number of unique protective coating layers that retain the matt look of our wood.

Regular maintenance keeps the oak in top condition. The Looox Wood Maintenance Set (item no. WMS) was developed for this. The maintenance product provides an additional water-repellent layer, making the oak easy to clean.

### Oak advice

- keep oak clean and dry and do not allow any liquids to penetrate the wood;
- make sure that the room in which the oak is placed is well ventilated;
- never place the oak product in the immediate vicinity of a bath or shower without a fixed dividing wall;
- do not place any corrosive, aluminium or wet products directly onto the wood (shaving foam canisters, toothpaste, red wine and similar);
- do not use aggressive cleaning agents or sharp/abrasive objects (scouring pad, steel wool and similar);
- all holes drilled into the furniture after delivery should be sealed with acid-free silicone sealant to prevent moisture penetration.

### Brushed stainless steel parts (depending on model)

#### Stainless steel maintenance

Use the stainless steel treatment kit (item no. CLEAN570-580) for intensive cleaning of brushed stainless steel. This treatment kit is available from the seller of our products.

#### Stainless steel advice

- keep clean and dry;
- do not use aggressive cleaning agents or sharp/abrasive objects (scouring pad, steel wool and similar);
- do not place any corrosive or aluminium products directly onto the stainless steel (shaving foam canister and similar).

### Coloured parts (stainless steel powder coating, depending on model)

#### Maintenance of coloured parts (stainless steel powder coating)

Powder-coated stainless steel can be cleaned with a gentle all-purpose cleaner.

#### Coloured parts advice (stainless steel powder coating)

- keep clean and dry, the powder coating may separate if this recommendation is not followed;
- do not use aggressive cleaning agents or sharp/abrasive objects (scouring pad, steel wool and similar);
- do not place any corrosive or aluminium products directly onto the stainless steel (shaving foam canister and similar).

### Mounting in the bathroom

The Looox product should be mounted in a dry area in the bathroom. As a rule of thumb, you can maintain a distance of 1200 mm from the shower.



Do not use harsh cleaning solvents and sharp / abrasive objects (scourers, steel wool etc.)



Do not place corrosive, aluminium or liquid objects, such as steel or aluminium (spray) cans, directly on the wood. This may cause permanent stains.



Leave clean and dry. Do not allow any liquid to penetrate into the wood.

**Suspendre dans une zone sèche**

Utilisation / instructions



&gt; 1200 mm

**FR Attention ! Lisez ces instructions avant de monter et d'utiliser le produit ! Avant de procéder au montage, veuillez contrôler s'il y a des dommages. Les dommages signalés après le montage ne sont pas couverts par la garantie.**

### Chêne massif

Notre chêne massif européen, produit durablement selon les directives européennes, donne beaucoup de chaleur dans les salles de bains. Le chêne que nous avons sélectionné a grandi au fil des années et stocké de grandes quantités de dioxyde de carbone. Cette croissance rend chaque morceau de bois différent. On peut le remarquer à la structure et à la coloration du matériau. Attention : il peut y avoir des différences par rapport à une photo ou à un échantillon.

Le bois a la propriété de travailler. Une légère courbure et des imperfections de la surface peuvent apparaître après une certaine période. Au niveau fonctionnel, cela ne pose pas de problème ; toutefois, au point de vue esthétique, ces éventuels changements doivent être limités.

### Entretien du chêne

Tous nos produits en chêne sont protégés grâce au produit Looox Oak Protect. Le produit Looox Oak Protect est constitué de plusieurs couches de laque protectrice unique, gardant intact l'aspect mat de notre bois.

En traitant régulièrement le bois de chêne, vous vous assurez qu'il demeure en parfait état. Pour ce faire, nous avons conçu le kit d'entretien Looox Wood Maintenance Set (no d'art. WMS). Ce produit d'entretien crée une couche imperméable supplémentaire. Nettoyer le chêne devient un véritable jeu d'enfant !

### Chêne : conseils

- Veillez à ce que le bois de chêne reste propre et sec. Ne laissez aucun liquide y pénétrer.
- Assurez une bonne ventilation dans la pièce où le produit en chêne a été posé.
- Ne placez jamais le produit en chêne à proximité directe d'un bain ou d'une douche sans paroi de séparation fixe.
- N'appliquez aucun produit corrosif, en aluminium ou humide directement sur le bois (mousse à raser, dentifrice, vin rouge, etc.).
- N'utilisez pas de produits de nettoyage agressifs et d'objets rugueux/coupants (éponge abrasive, laine d'acier).
- Tous les trous de sonde qui ont été réalisés après la livraison des meubles doivent être rebouchés à l'aide d'une colle en silicone sans acide pour éviter toute pénétration d'humidité.

### Parties brossées en inox (selon le modèle)

#### Entretien de l'inox

Nous conseillons d'utiliser le kit d'entretien inox (no d'art. CLEAN570-580) pour nettoyer intensivement les parties brossées en inox. Vous pouvez vous procurer ce kit d'entretien auprès du magasin où vous avez acheté notre produit.

### Inox : conseils

- Veillez à ce que l'inox reste propre et sec.
- N'utilisez pas de produits de nettoyage agressifs et d'objets rugueux/coupants (éponge abrasive, laine d'acier).
- N'appliquez aucun produit corrosif ou en aluminium directement sur l'inox (mousse à raser, etc.).

### Parties colorées (inox recouvert de laque poudre, selon le modèle)

#### Entretien des parties colorées (inox recouvert de laque poudre)

Les produits en inox recouverts de laque poudre peuvent être nettoyés à l'aide d'un détergent doux.

### Parties colorées (inox recouvert de laque poudre) : conseils

- Veillez à ce que les parties colorées restent propres et sèches. En cas de non-respect de ces recommandations, il est possible que la laque poudre se détache de l'inox.
- N'utilisez pas de produits de nettoyage agressifs et d'objets rugueux/coupants (éponge abrasive, laine d'acier).
- N'appliquez aucun produit corrosif ou en aluminium directement sur l'inox (mousse à raser, etc.).

### Placement dans la salle de bain

Le produit Looox doit être suspendu dans un endroit sec de la salle de bain. Il est généralement placé à 1200 mm de la douche.



N'utilisez pas des produits d'entretien agressifs ou des objets coupants/abrasifs. (éponge à récurer, éponge de fer etc.)



Ne place pas des produits corrosifs, humide ou des produits d'aluminium sur le bois. (boîte à mousse de rasoir, pâte d'antidécrotant etc.) Cela peut causer des taches ineffaçables.



Laissez le produit propre et sec. Ne laissez aucun liquide absorbé.



In einem trockenen Bereich aufhängen



Gebrauch / Anweisungen

> 1200 mm

**DE Achtung! Diese Anweisungen vor der Montage und Nutzung lesen! Vor der Montage auf Schäden kontrollieren. Nach der Montage gemeldete Schäden haben keinen Garantieanspruch.**

### Massives Eichenholz

Unser massives europäisches Eichenholz, nachhaltig produziert gemäß europäischen Richtlinien, spendet viel Wärme im Badezimmer. Das ausgewählte Eichenholz ist im Laufe der Jahre gewachsen und hat dabei viel CO<sub>2</sub> aufnehmen können. Aufgrund dieses Wachstums ist jedes Stück Holz anders. Dies lässt sich an der Struktur und Farbe des Materials erkennen. Achtung! Dadurch kann es zu Abweichungen gegenüber einer Abbildung oder Mustern kommen.

Holz hat die Eigenschaft, dass es arbeitet. Im Laufe der Zeit können leichte Krümmungen und Unvollkommenheiten in der Oberfläche auftreten. Dies ist kein funktionelles Problem, sollte aus ästhetischer Sicht jedoch eingeschränkt bleiben.

### Pflege von Eichenholz

All unsere Eichenholzprodukte sind mit Looox Oak Protect geschützt. Looox Oak Protect besteht aus einigen einzigartigen Lackschichten, die den matten Look unseres Holzes intakt halten.

Durch regelmäßige Pflege bleibt das Eichenholz in Topzustand. Dazu wurde das Looox Wood Maintenance Set (Art.-Nr. WMS) entwickelt. Das Pflegemittel sorgt u. a. für eine zusätzliche wasserabweisende Schicht. Dies erleichtert die Reinigung von Eichenholz.

### Empfehlung für Eichenholz

- Eichenholz sauber und trocken hinterlassen, keinerlei Flüssigkeit einziehen lassen.
- Sorgen Sie für gute Belüftung in dem Raum, in dem das Eichenholzprodukt platziert ist.
- Platzieren Sie das Eichenholzprodukt niemals in der unmittelbaren Nähe zu einer Badewanne oder Dusche, ohne eine feste Trennwand.
- Keine korrosiven, keine Aluminium- oder feuchten Produkte direkt auf dem Holz abstellen bzw. ablegen (Rasierschaumpinsel, Zahnpastatuben, Rotweingläser u. Ä.).
- Keine aggressiven Reinigungsmittel und scharfen/scheuernden Gegenstände einsetzen (Scheuerschwämme, Stahlwolle u. Ä.).
- Alle Bohrlöcher, die nach der Lieferung der Möbel angebracht wurden, müssen mit säurefreiem Silikonkitt versiegelt werden, um das Eindringen von Feuchtigkeit zu vermeiden.

### Gebürstete Edelstahlteile (modellabhängig)

#### Pflege von Edelstahl

Um die gebürsteten Edelstahlteile gründlich zu reinigen, kann das Edelstahl-Pflegeset (Art.-Nr. CLEAN570-580) verwendet werden. Dieses Pflegeset ist bei dem Händler erhältlich, der unser Produkt vertreibt.

### Empfehlung für Edelstahl

- Sauber und trocken hinterlassen.
- Keine aggressiven Reinigungsmittel und scharfen/scheuernden Gegenstände einsetzen (Scheuerschwämme, Stahlwolle u. Ä.).
- Keine korrosiven oder Aluminium-Produkte direkt auf dem Edelstahl abstellen bzw. ablegen (Rasierschaumpinsel u. Ä.).

### Farbige Teile (pulverbeschichteter Edelstahl, modellabhängig)

#### Pflege farbiger Teile (pulverbeschichteter Edelstahl)

Edelstahlteile, die mit einer Pulverbeschichtung überzogen sind, können mit einem milden Allzweckreiniger gereinigt werden.

### Empfehlung für farbige Teile (pulverbeschichteter Edelstahl)

- Sauber und trocken hinterlassen, die Pulverbeschichtung kann sich lösen, wenn diese Empfehlung nicht eingehalten wird.
- Keine aggressiven Reinigungsmittel und scharfen/scheuernden Gegenstände einsetzen (Scheuerschwämme, Stahlwolle u. Ä.).
- Keine korrosiven oder Aluminium-Produkte direkt auf dem Edelstahl abstellen bzw. ablegen (Rasierschaumpinsel u. Ä.).

### Platzierung im Badezimmer

Das Looox-Produkt muss an einer trockenen Stelle im Badezimmer aufgehängt werden. Als Faustregel gilt: 1200 mm ab der Dusche.



Verwenden Sie keine aggressiven Reinigungsmittel und scharfe/abrasive Objekten (Schleifschwamm, Stahlwolle usw.)



Legen Sie keine ätzenden, aluminiumhaltigen oder feuchten Produkte direkt auf das Holz (Rasierschaum, Zahnpasta usw.). Dies kann zu unauslöschbaren Flecken führen.



Sauber und Trocken hinterlassen. Bitte keine Flüssigkeit austreten lassen.

# LOOX X BASE SHELF

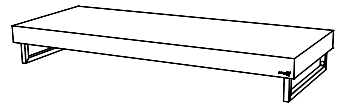

Bovenblad | Upper shelf | planche supérieure | Oberes Blatt



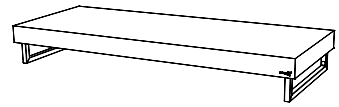

Bovenblad | Upper shelf | planche supérieure | Oberes Blatt

1000 mm

1200 mm

1400 mm

1600 mm

2000 mm



- 08-11 bovenblad
- 08-11 upper shelf
- 08-11 planche supérieure
- 08-11 oberes Blatt

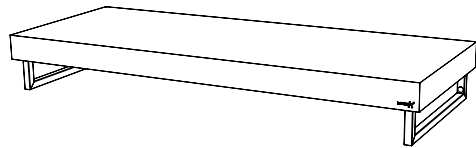

- 14-15 onderblad
- 14-15 lower shelf
- 14-15 planche inférieure
- 14-15 unteres Blatt

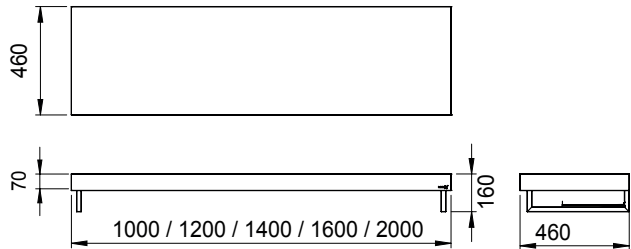

NL Ophangen in droge zone  
 EN Mount in a dry area  
 FR Suspendre dans une zone sèche  
 DE In einem trockenen Bereich aufhängen



> 1200 mm

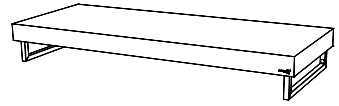

Bovenblad | Upper shelf | planche supérieure | Oberes Blatt

NL

### Draagkracht:

De Wooden Base Shelf is succesvol gestest met een belasting van 150 kg. Deze test is uitgevoerd met de bijgeleverde bevestigingsmaterialen op een betegelde Ytong wand. Afhankelijk van de eigenschappen van de toegepaste wand, zal de draagkracht variëren.

EN

### Load capacity:

The Wooden Base Shelf has been tested successfully with a load of 150 kg. This test was performed with the supplied fixing materials on a tiled Ytong wall. The load capacity will vary depending on the properties of the actual wall.

FR

### Capacité porteuse:

La Wooden Base Shelf a été testée avec succès avec une charge de 150 kg. Ce test a été réalisé avec les matériaux de fixation livrés sur une paroi carrelée Ytong. La capacité porteuse variera selon les propriétés de la paroi utilisée.

DE

### Tragkraft:

Das Wooden Base Shelf wurde mit einer Belastung von 150 kg erfolgreich getestet. Dieser Test wurde mit den mitgelieferten Befestigungsmaterialien auf einer gefliesten Ytong-Wand durchgeführt. Abhängig von den Eigenschaften der entsprechenden Wand, kann die Tragkraft variieren.

1

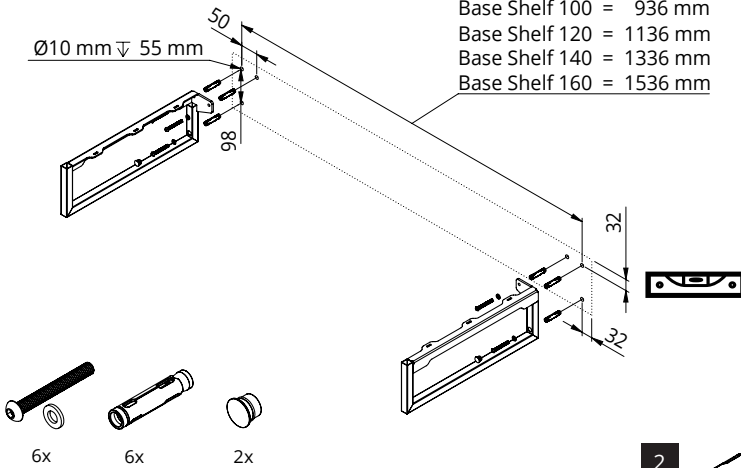

1

- NL** Bevestig de buitenste beugels.
- EN** Mount the outer brackets.
- FR** Fixez les étriers extérieurs.
- DE** Die äußeren Bügel befestigen.

2

- NL** Draai de bout losjes in het anker voor plaatsing. Dit voorkomt vervuiling van het schroefdraad.
- EN** Screw the bolt loosely into the anchor for positioning. This will prevent any dirt entering the thread.
- FR** Vissez le boulon dans l'ancree sans le serrer pour le placement. Cela évite l'encrassement du filetage.
- DE** Die Schraube vor der Montage leicht in den Anker eindrehen. Dadurch wird ein Verschmutzen des Gewindes verhindert.



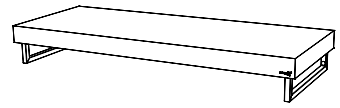

Bovenblad | Upper shelf | planche supérieure | Oberes Blatt

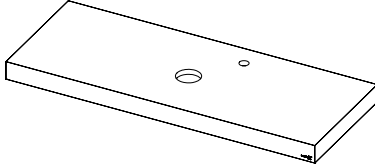

3

- nl** Breng eventuele doorvoeren aan in het blad.
- en** Lead any piping through if necessary.
- fr** Faites des trous (si nécessaire) dans le plan.
- de** Bringen Sie eventuelle Durchführungen im Blatt an.

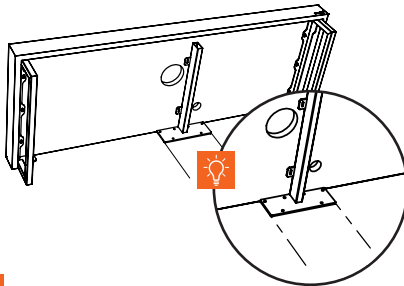

4

- nl** Leg het blad op de steunen. Positioneer de middensteun zo dicht mogelijk bij het midden. Laat ruimte voor de doorvoer.
- v** *Teken de buitenzijde van de steun af.*
- en** Place the shelf on the supports. Position the central support as closely as possible in the centre. Be aware to leave space for the plughole.
- v** *Trace the outline of the support.*
- fr** Posez le plan sur les appuis. Positionnez l'appui central aussi près que possible du milieu. Faites attention de laisser espace pour le tuyau d'évacuation.
- v** *Tracez un trait pour indiquer la partie extérieure de l'appui.*
- de** Legen Sie das Blatt auf die Stützen. Positionieren Sie die Mittelstütze so dicht wie möglich in der Mitte. Bitte Raum lassen für den Abfluss (Sehe Skizze für Erklärung dieses Satzes).
- v** *Die Außenseite der Stütze abzeichnen.*

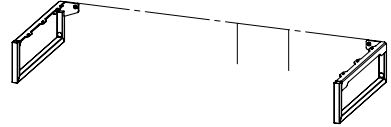

5

- nl** Haal het blad weg. Teken de bovenzijde gelijk af met de bovenzijde van de zijsteunen. Gebruik hiervoor niet het blad, deze kan een lichte kromming hebben (verdwijnt bij montage).
- en** Remove the shelf. Trace out the top with the top of the side support. Do not use the shelf for this; it may have a slight warp (disappears after assembly).
- fr** Retirez le plan. Tracez un trait pour la partie supérieure au même niveau que les appuis latéraux. N'utilisez pas le plan à cet effet, celui-ci peut avoir une légère courbure (disparaît après le montage).
- de** Das Blatt entfernen. Markieren Sie die Oberseite auf der Höhe der Seitenstützen. Verwenden Sie dafür jedoch nicht das Blatt, da es eine leichte Krümmung haben kann (die bei der Montage verschwindet).

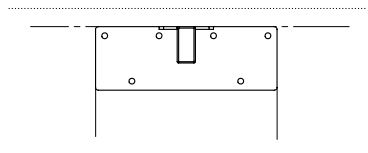

6

- nl** Plaats de beugel tussen de lijnen en markeer de gaten.
- en** Position the bracket between the lines and mark the holes.
- fr** Placez l'étrier entre les lignes et marquez les trous.
- de** Den Bügel zwischen den Linien platzieren und die Löcher markieren

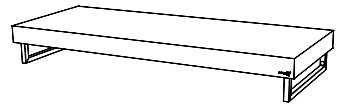

Bovenblad | Upper shelf | planche supérieure | Oberes Blatt

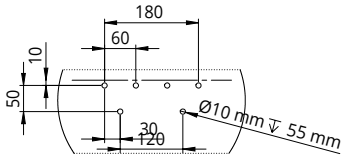

7

- NL** Controleer de maatvoering en boor de gaten.
- EN** Check the measurements and drill the holes.
- FR** Contrôlez les dimensions et percez les trous.
- DE** Die Maßführung kontrollieren und die Löcher bohren.

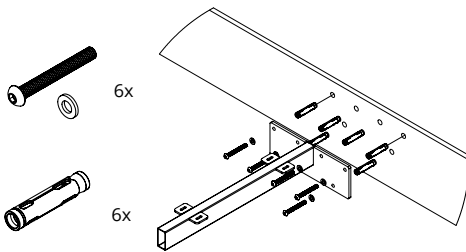

8

- NL** Bevestig de middensteun.
- EN** Mount the central support.
- FR** Fixez l'appui du milieu.
- DE** Die Mittelstütze befestigen.

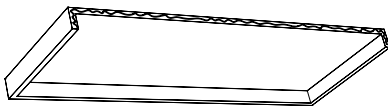

9

- NL** Breng een dunne blanke kitrand aan op de achterzijde van het blad.
- EN** Apply a thin clear glue edge to the rear of the shelf.
- FR** Appliquez un mince joint blanc sur l'arrière du plan.
- DE** Bringen Sie einen dünnen weißen Silikonrand an der Rückseite des Blattes an.

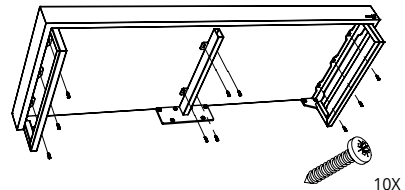

10

- NL** Plaats het blad, controleer tussenruimte en bevestig de schroeven (handvast).
- FR** Ruimte tussen steun en rand, links en rechts gelijk stellen.
- EN** Position the shelf, check the intermediate space and tighten the screws (finger-tight).
- DE** Space between support and edge: adjust to make left and right equal.
- FR** Placez le plan, contrôlez l'interstice et serrez les vis (à la main).
- EN** L'espace entre l'appui et le bord, doit être égal à gauche et à droite.
- DE** Das Blatt anbringen, Zwischenräume kontrollieren und die Schrauben befestigen (handfest).
- FR** Platz zwischen Stütze und Rand lassen, links und rechts aufeinander abstimmen.

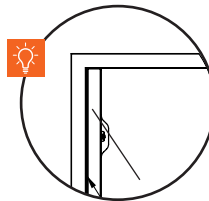

11

- NL** Contactpunten tussen muur en meubel afkiten.
- EN** Seal the contact points between the wall and the unit.
- FR** Jointoyez les points de contact entre le mur et le meuble.
- DE** Kontaktstellen zwischen Mauer und Möbel mit Dichtstoff abdichten.

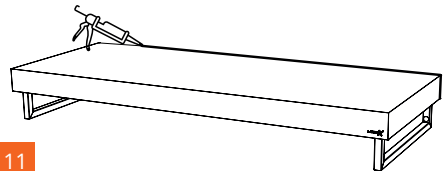

Solutions can be found on [loox.nl/en/solution/](https://loox.nl/en/solution/)



Find the following words in the puzzle. Words are hidden → ↓ and ↘

QUALITYMATTERS

MADEINHOLLAND

TOILETPAPER

LOOXGOOD

DRAWERBOX

BLACKLINE

COLOURBOX

BATHSHELF

SOLIDOAK

HANDMADE

BATHROOM

STYLISH

SHOWER

MIRROR

TRENDY

CLOSED

WATER

LOOX

WOOD

# LOOX BASE SHELF

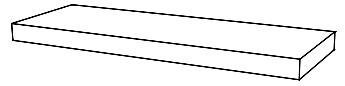

Onderblad | Lower shelf | Planche inférieure | Unteres Blatt



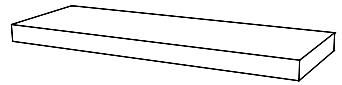

Onderblad | Lower shelf | Planche inférieure | Unteres Blatt

- 1000 mm
- 1200 mm
- 1400 mm
- 1600 mm
- 2000 mm



- 14-15 onderblad
- 14-15 lower shelf
- 14-15 planche inférieure
- 14-15 unteres Blatt

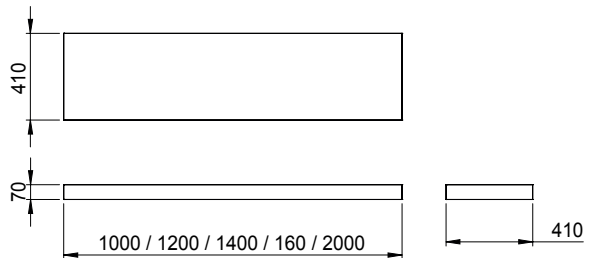
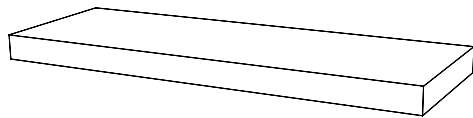

NL Ophangen in droge zone  
 EN Mount in a dry area  
 FR Suspendre dans une zone sèche  
 DE In einem trockenen Bereich aufhängen



> 1200 mm

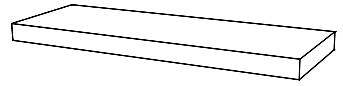

Onderblad | Lower shelf | Planche inférieure | Unteres Blatt

NL

### Draagkracht:

Het Wooden Base Shelf onderblad is succesvol getest met een belasting van 100 kg. Deze test is uitgevoerd met de bijgeleverde bevestigingsmaterialen op een betegelde Ytong wand. Afhankelijk van de eigenschappen van de toegepaste wand, zal de draagkracht variëren.

EN

### Load capacity:

The Wooden Base Shelf lower shelf has been tested successfully with a load of 100 kg. This test was performed with the supplied fixing materials on a tiled Ytong wall. The load capacity will vary depending on the properties of the actual wall.

FR

### Capacité porteuse:

Le plan inférieur Wooden Base Shelf a été testé avec succès avec une charge de 100 kg. Ce test a été réalisé avec les matériaux de fixation livrés sur une paroi carrelée Ytong. La capacité porteuse variera selon les propriétés de la paroi utilisée.

DE

### Tragkraft:

Das untere Blatt des Wooden Base Shelf wurde mit einer Belastung von 100 kg erfolgreich getestet. Dieser Test wurde mit den mitgelieferten Befestigungsmaterialien auf einer gefliesten Ytong-Wand durchgeführt. Abhängig von den Eigenschaften der entsprechenden Wand, kann die Tragkraft variieren.

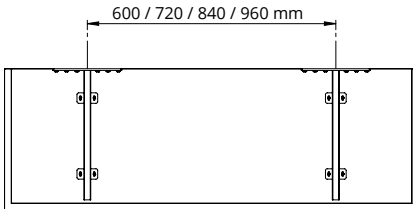

1000 mm, h.o.h. 600 mm  
 1200 mm, h.o.h. 720 mm  
 1400 mm, h.o.h. 840 mm  
 1600 mm, h.o.h. 960 mm

1

- NL Kies de hart op hart afstand van de steunen.
- EN Choose the centre-to-centre distance of the supports.
- FR Choisissez la distance centre à centre des appuis.
- DE Den Zwischenabstand der Stützen auswählen.

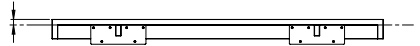

2

- NL Teken de bovenzijde van de steunen af.
- FR 20 mm verschil tussen bovenzijde blad en bovenzijde steun.
- EN Trace out the top of the supports.
- FR 20 mm difference between the shelf top and top support.
- FR Tracez un trait pour la partie supérieure des appuis.
- FR 20 mm de différence entre la partie supérieure du plan et la partie supérieure de l'appui.
- DE Die Oberseite der Stützen abzeichnen.
- FR 20 mm Unterschied zwischen der Stütze des oberen und unteren Blattes lassen.

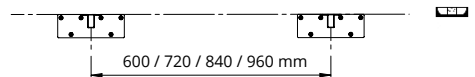

3

- NL Positioneer de steun tegen de lijn op de juiste afstand. Teken de gaten af.
- EN Position the support against the line at the correct distance. Trace out the holes.
- FR Positionnez l'appui contre la ligne à la bonne distance. Dessinez les trous.
- DE Positionieren Sie die Stütze im richtigen Abstand auf der Linie. Zeichnen Sie die Löcher ein.

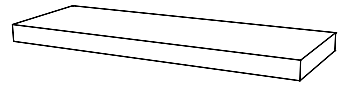

Onderblad | Lower shelf | Planche inférieure | Unteres Blatt

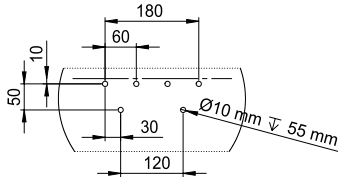

4

- NL** Controleer de maatvoering en boor de gaten.
- EN** Check the measurements and drill the holes.
- FR** Contrôlez les dimensions et percez les trous.
- DE** Die Maßführung kontrollieren und die Löcher bohren.

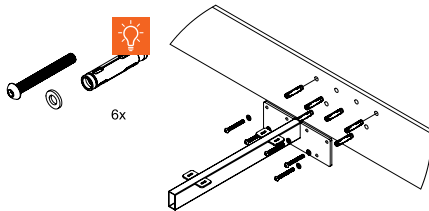

5

- NL** Bevestig steun (2x).
- V** Plaats het anker met de bout erin. Schroef de bouten los en monteer vervolgens de beugel.
- EN** Attach the support (2x).
- V** Position the anchor containing the bolt. Unscrew the bolts and then attach the support.
- FR** Fixez l'appui (2x).
- V** Place l'ancre avec le boulon à l'intérieur. Dévissez les boulons et montez ensuite l'étrier.
- DE** Stütze befestigen (2x).
- V** Anker mit der Schraube anbringen. Die Schrauben lösen und anschließend den Bügel montieren.

6

- NL** Breng een dunne blanke kitrand aan op de achterzijde van het blad.
- EN** Apply a thin clear glue edge to the rear of the shelf.
- FR** Appliquez un mince joint blanc sur l'arrière du plan.
- DE** Bringen Sie einen dünnen weißen Silikonrand an der Rückseite des Blattes an.

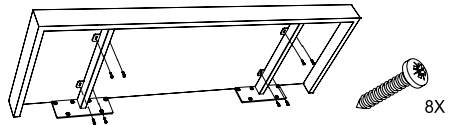
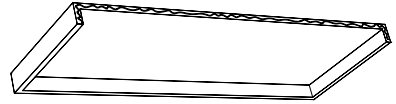

7

- NL** Plaats het blad, zijkant gelijk aan bovenblad en bevestig de schroeven (handvast).
- EN** Position the shelf with the side matching the upper shelf and tighten the screws (finger-tight).
- FR** Place le plan, côté latéral au même niveau que le plan supérieur, et serrez les vis (à la main).
- DE** Das Blatt anbringen und darauf achten, dass die Seite mit dem oberen Blatt übereinstimmt. Anschließend die Schrauben eindrehen (handfest).



- NL** Voor servicemeldingen kunt u terecht bij de partij waar u ons product heeft aangeschaft. Wijzigingen voorbehouden. Onder voorbehoud van druk- en zetfouten. Afmetingen zijn indicatief. Looox B.V. is niet aansprakelijk voor schade die zou kunnen voortvloeien uit het gebruik maken van uw Looox product(en).
- FR** Pour les plaintes s'il vous plaît contacter la partie où vous avez acheté le produit. Sous réserve de fautes d'impression. Sous réserve de modifications. Sous réserve d'erreur et de fautes d'impression. Les dimensions sont données à titre indicatif. Looox BV n'est pas responsable de dommages résultant de l'utilisation et du montage de produits Looox.
- EN** For complaints please contact the party from whom you purchased the product. Subject to change without notice. Subject to printing and typographical errors. Dimensions are indicative. Looox BV excludes any liability arising from using and/or installing Looox product(s).
- DE** Bei Reklamationen werden Sie sich bitte an Ihre Bezugsquelle. Änderungen vorbehalten. Druck- und Satzfehler vorbehalten. Die Abmessungen dienen zur Orientierung. Looox BV schließt jegliche Haftung für Schäden aus, die sich aus der Verwendung und/oder der Montage von Looox-Produkten ergeben.

